

PRYŽOVO-LITINOVÝ
KANALIZAČNÍ
POKLOP
A PRYŽOVÝ RÁM



G GELPO
člen REC Group



PRYŽOVO-LITINOVÝ POKLOP

Odolnost, dlouhá životnost, tichost

Pryžový kanálový rám a víko jsou vyrobeny z recyklované pryže a jejich nosnost a pevnost zaručuje ocelová výztuha. Výrobek splňuje podmínky dle ČSN EN 124-2 a jsou zařazeny do skupiny D400 (zaručená minimální únosnost 40 tun). Je vhodný pro rekonstrukce vozovky, nové betonové plochy a nové asfaltové plochy.

Pryžovo-litonový poklop má skvělé antivibrační a protihlukové vlastnosti, díky kterým dochází ke snížení hlučnosti při přejezdu vozidel. Mnohonásobně zvyšuje životnost podloží než u klasického betonového, a to zejména díky skvělým vlastnostem pryže, která nárazy způsobené dopravou absorbuje. Díky tomu nedochází k vydrolení betonových skruží, kanál se nepropadá a netvoří se výtluky jako u běžně vyskytujících se kanálů.

K instalaci kanálu není potřeba žádných zvláštních nástrojů či mechaniky, výměna probíhá zcela stejným způsobem jako u klasických kanálů.



Vlastnosti produktu

- antivibrační (prodlužuje životnost podloží)
- protihlukové (snižuje hlučnost)
- pro všechny typy vozovek
- nenasákavost, rezistentní vůči posypovým solím
- velmi dobře tlumí nárazy při přejezdu vozidel – jsou mnohem tišší
- šetrnější k podloží
- dobře odolávají extrémním teplotám od -40 °C do +90 °C
- pozitivní dopad na životní prostředí

PRYŽOVÝ RÁM

Základní informace

Vyrobeno z recyklované pryže

Rozměr (délka, šířka, výška): 880 x 880 x 150 mm

Hmotnost: 47 kg



PRYŽOVO-LITINOVÉ VÍKO

Základní informace

Vyrobeno z recyklované pryže, lisováno za tepla a zpevněno litinovou výztuží

Materiál: pryž a litina 42 2425

Rozměr (délka, šířka, výška): 750 x 750 x 135 mm

Hmotnost: 85 kg



TECHNICKÁ PROJEKCE

pryžovo-litinového poklopu

C (1:2)

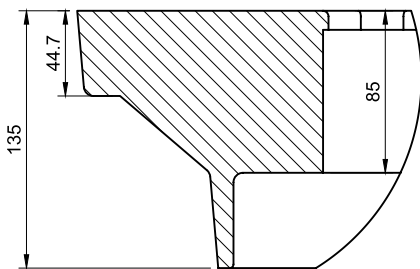

A-A (1:8)

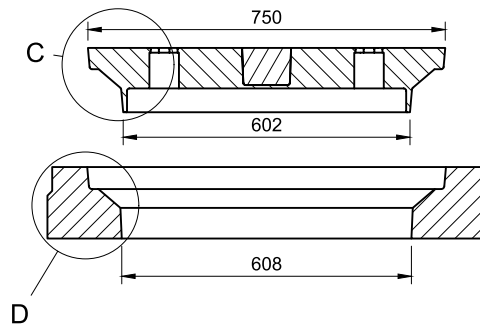

D (1:2)

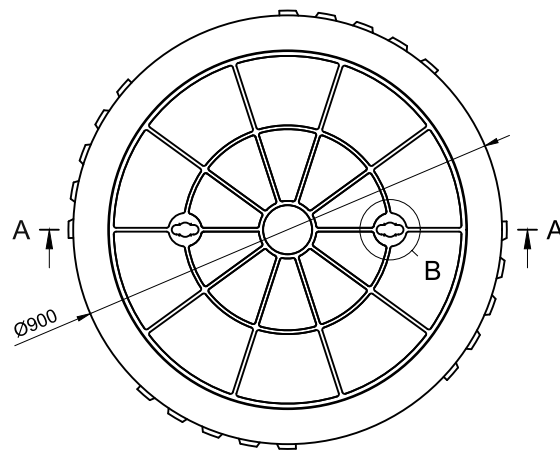
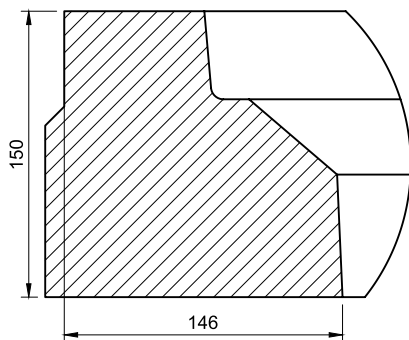

B (1:4)

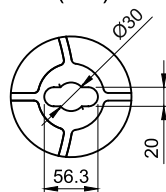

pryžový rám

litino-pryžový poklop



ISO 9001
IL-C (Certification)

GELPO s.r.o.

Vazová 2143

688 01 Uherský Brod

ČESKÁ REPUBLIKA

www.gelpo.cz

e-mail: obchod@gelpo.cz